

# 防尘规格

CKG·BHG系列

CKG-32AS-BG / 50AS-BG / BHG-03AS-BG / 05AS-BG

密封性高、耐环境性优异的卡爪和卡盘。

备有CAD数据。申请请参见 **▶410P**

## 特点

■在以往橡胶套的间隙中插入密封材料及压板，提高了防尘效果。

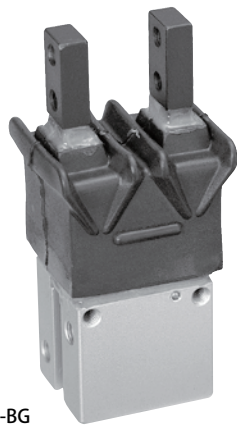

BHG-03AS-BG

## 型号表示方法

标准 ----- CKG-32AS-BG

选项 ----- **CKG** - **32AS** - **BG** - **ET3S2** - **Z**

CKG-32AS-BG附带2个无触点开关，并可进行特殊加工。

型号		尺寸		传感器及数量		选项	
记号	规格	记号		记号	名称	记号	名称
CKG-□□-BG	防尘规格	32AS	※1	ET3	※3 无触点3芯	ER2L	※4 无触点2芯
BHG-□□-BG	防尘规格	50AS	※1	ET3L	※4 无触点3芯	S1	传感器1个
		03AS	※2	ER3	※3 无触点3芯	S2	传感器2个
		05AS	※2	ER3L	※4 无触点3芯		
				ET2	※3 无触点2芯		
				ET2L	※4 无触点2芯		
				ER2	※3 无触点2芯		

※1 CKG  
※2 BHG

※3 仅限CKG-50AS  
可用专用配件进行安装。  
※4 CKG-50AS除外

## 规格

型号	CKG-32AS-BG	CKG-50AS-BG	BHG-03AS-BG	BHG-05AS-BG
驱动源	空气0.1~0.7MPa			
润滑	无注油或1号透平油 (ISOVG32)			
环境温度 (°C)	5~60			
驱动行程 (mm)	8	16	9	15
气缸直径 (mm)	φ32	φ50	φ16	φ25
活塞杆直径 (mm)	φ14	φ20	φ8	φ12
内部容积 [往复] (cm <sup>3</sup> /次)	5.1	36.1	1.58	6.32
重复精度 (mm)	±0.01			
本体质量 (kg)	0.80	2.3	0.16	0.48

## 外形图

■CKG-32AS-BG (最适合夹持力100N~200N)

CKG-32AS-BG 标准

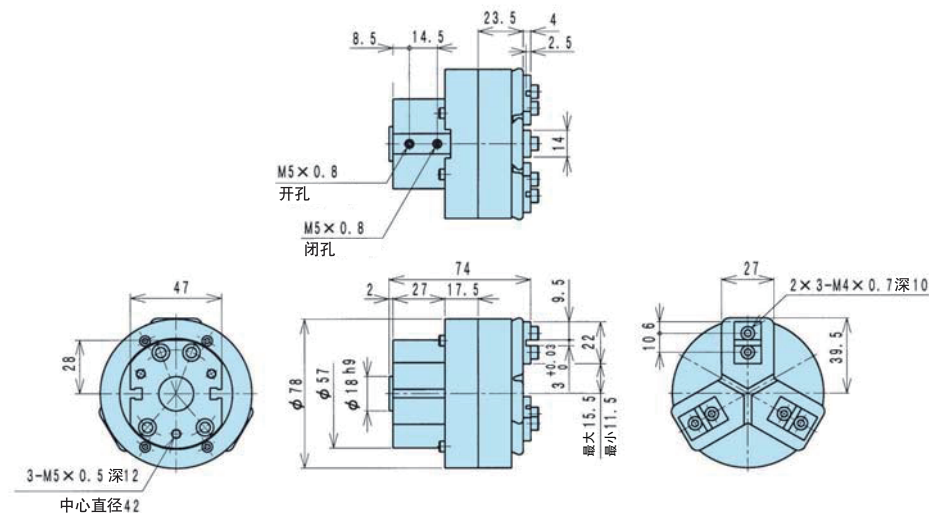

■CKG-50AS-BG (最适合夹持力300N~500N)

CKG-50AS-BG 标准

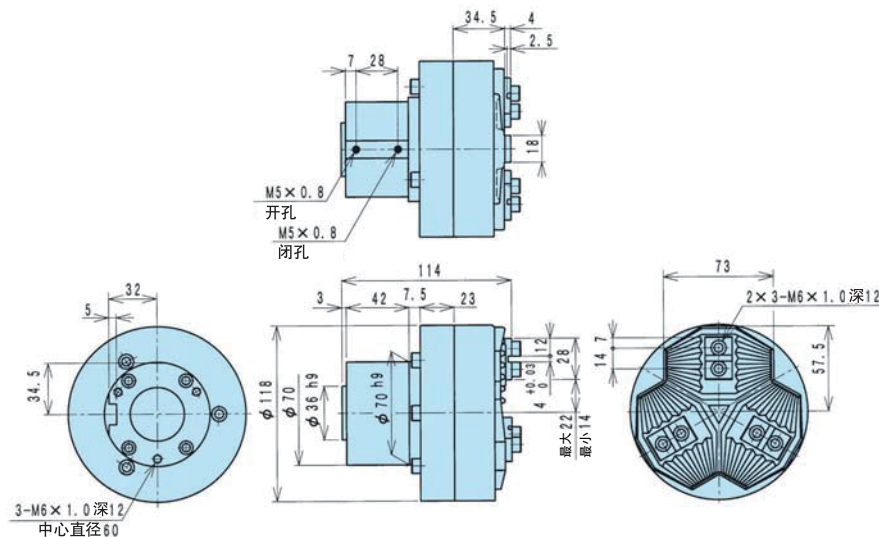

### 外形图

● 备有CAD数据。申请表请参见 **▶410P**

■ **BHG-03AS-BG·05AS-BG** (最适合夹持力30N~50N、80N~150N)

BHG-□□AS-BG 标准

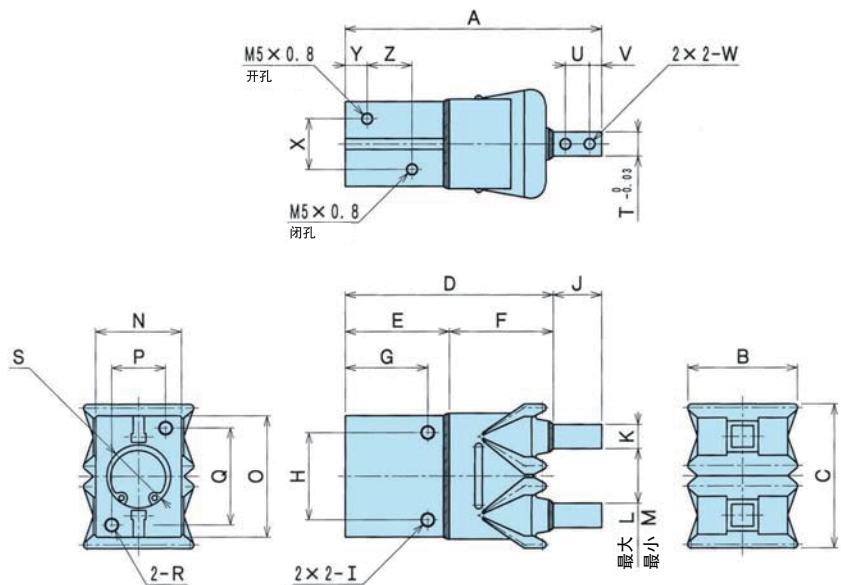

型号	A	B	C	D	E	F	G	H	I	J	K	L	M	N	O	P
BHG-03AS-BG	80	34	36	61.5	30	31.5	25	24	M4×0.7深7	18.5	6	18	9	26	30	15
BHG-05AS-BG	106	45	60	86	43	43	34	36	M6×1.0深10	20	10	30	15	35	50	22

型号	Q	R	S	T	U	V	W	X	Y	Z
BHG-03AS-BG	22	M4×0.7深8	$\phi 17^{+0.043}$ 深1.5	10	10	4	M4×0.7	15	7.5	12
BHG-05AS-BG	40	M6×1.0深10	$\phi 26^{+0.052}$ 深1.5	10	10	5	M5×0.8	21	9	18.5

无尘、特殊

无尘系列

机械爪

耐切削液

防尘规格

无尘、特殊

无尘系列

机械爪

耐切削液

防尘规格