

侵入空间小的W卡盘单元。

特点

- 后面没有突出的部分。
无狭小侵入空间。(本公司的比率60%)
- 长行程是常规比例的2倍。
针对许多小规模生产的长行程卡盘。
- 配线、管道无干扰。
旋转轴的空心孔要将配线管道进行归拢。

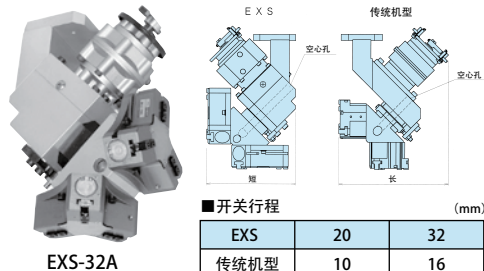

型号表示方法

标准 ----- **EXS-32A**

选项 ----- **EXS - 32 A S - ET3 S2 - F**

尺寸		卡盘		旋转传感器		传感器		数量		选项	
记号	名称	记号	名称	记号	名称	记号	名称	记号	名称	记号	名称
20		A	CKS	S	传感器2个	ET3	无触点3芯	S1	传感器1个	F	缓冲器
32						ET3L	无触点3芯	S2	传感器2个	Z	特殊规格
						ER3	无触点3芯	S3	传感器3个		
						ER3L	无触点3芯	S4	传感器4个		
						ET2	无触点2芯				
						ET2L	无触点2芯				
						ER2	无触点2芯				
						ER2L	无触点2芯				

规格

型号	EXS-20A	EXS-32A
驱动源	空气0.3~0.7MPa	
润滑	无注油或1号透平油 (ISOVG32)	
环境温度 (°C)	5~60	
旋转时间	0.3~3.0sec/180°	
旋转扭矩 (P=0.5Mpa)	4.7N·m	14.7N·m
卡盘型式	CKS-20AS	CKS-32AS
对象工作质量 (kg)	2	5
动作行程 (mm)	20	32
气缸直径 (mm)	开	φ16×3
	关	φ20×3
内部容积 (往返) (cm³/次)	旋转	61
	卡盘	15.5
重复精度 (mm)	±0.01	
本体质量 (kg)	5.6	10.3

※根据爪的长度不同
对象的工作质量也不同。
请从对象卡盘形式的
夹持力考虑。

外形图

备有CAD数据。申请表请参见 **V410P**

EXS-20A (最适合夹持力152N~350N)

EXS-20A 标准

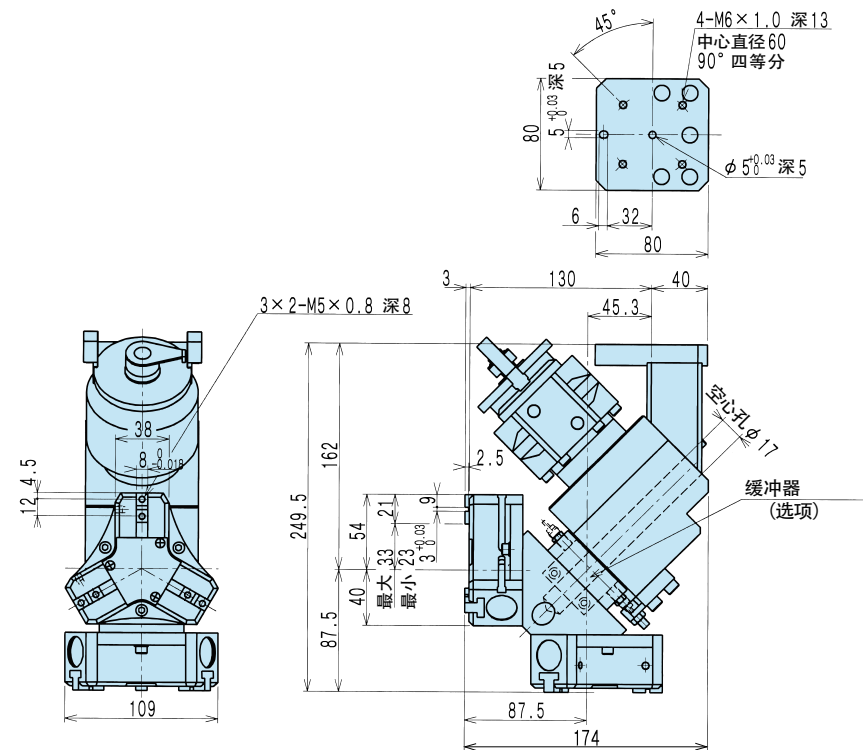

外形图

● 备有CAD数据。申请表请参见 **V410P**

■ EXS-32A (最适合夹持力400N~1000N)

EXS-32A 标准

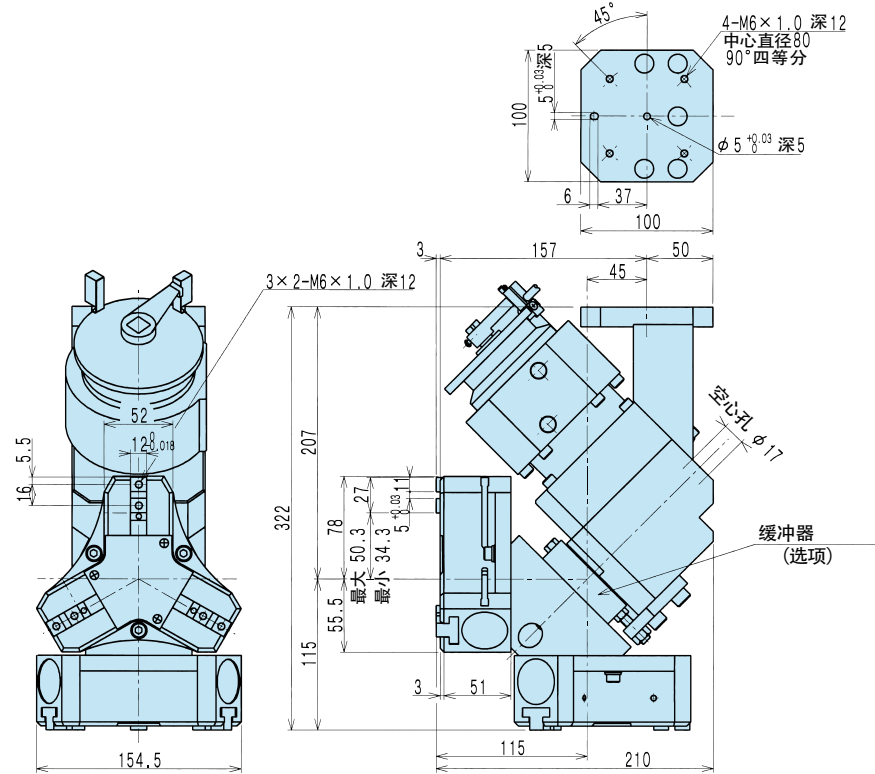

机器人周边设备
RJG
RJA·G
RJC RJCC
RJF RJFS
RJE RJX
KHC
KHA KHAC
KHB
KHE
技术资料
QRA·C
QRD
TNB
ZRA
ZRB
技术资料
EXL
EXS
CKR CKRK
BHS

机器人周边设备
RJG
RJA·G
RJC RJCC
RJF RJFS
RJE RJX
KHC
KHA KHAC
KHB
KHE
技术资料
QRA·C
QRD
TNB
ZRA
ZRB
技术资料
EXL
EXS
CKR CKRK
BHS