

可旋转540°的机器人用旋转接头。

### 特点

- 无密封件, 实现了超低阻力滑动。
- 无触点, 不受噪声的影响。
- 新推出无尘室规格 (RJCC)。



RJC-10A

### 型号表示方法

标准 ----- RJC-10A

选项 ----- RJC - 10A - Z

按图纸指示对RJC-10A进行变更。

型号		尺寸		选项	
记号		记号		记号	名称
RJC	空气+电极	5A		Z	特殊规格
RJCC	无尘规格	10A			

### 规格

型号	RJC-10A	RJCC-5A	
环境温度 (°C)	5~60	5~60	
旋转角度	540°	540°	
容许转速 (min <sup>-1</sup> )	最大60	最大60	
可搬送质量 (kg)	10	5	
容许力矩	弯曲 (N·m)	17.7	5
	扭转 (N·m)	10.7	5
旋转阻力 (N·m)	0.2	0.2	
气孔	回路数	4	1
	使用压力范围	-100KPa~0.7MPa※	-100KPa~0MPa※
	最小横截面积(mm <sup>2</sup> )	0.38	7
电信号	12根(1A)	12根(1A)	
本体质量 (kg)	0.77	0.42	

※无法保持真空。

### 固定方法

RJC与止转件之间务必采用浮动连接。否则, 可能会在旋转侧的轴上作用过大的负荷, 导致损坏或漏气。

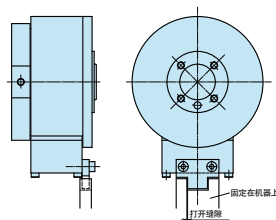

※止转件由用户自备。上图为一个例子。请根据用户装置进行止转件的设计。

### 外形图

备有CAD数据。申请请参见 410P

### ■RJC-10A

#### RJC-10A 标准

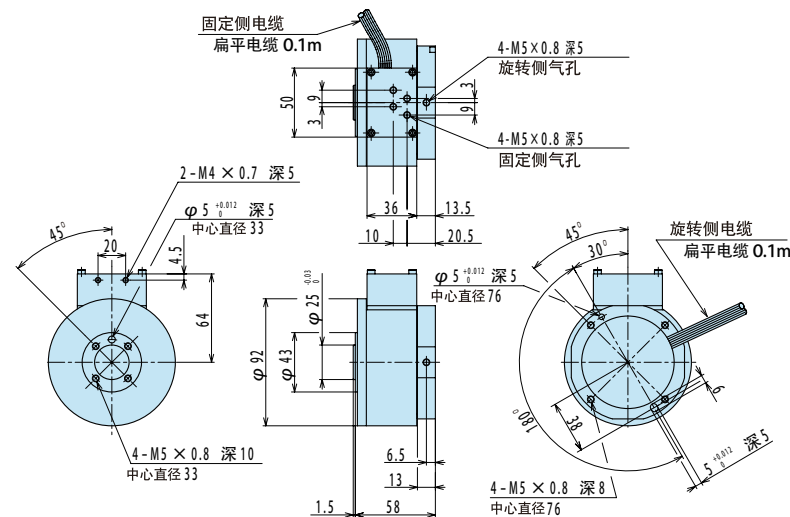

### ■RJCC-5A

#### RJCC-5A 标准

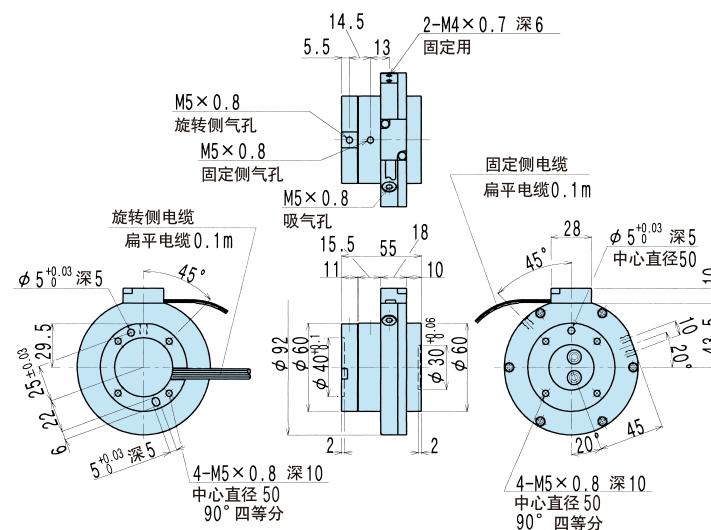

机器人周边设备

RJG

RJA-G

RJC RJCC

RJF RJFS

RJE RJX

KHC

KHA KHAC

KHB

KHE

技术资料

QRA-C

QRD

TNB

ZRA

ZRB

技术资料

EXL

EXS

CKR CKRK

BHS